

# Programmierbare Thermostatplatte

réf : 7709953 / 7729994

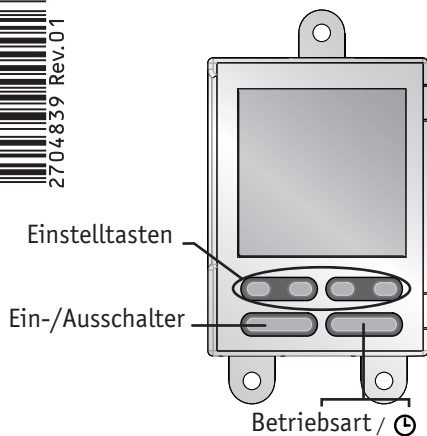

## Montage

Befestigung mittels Schrauben an der Seitenwand des Heizkörpers

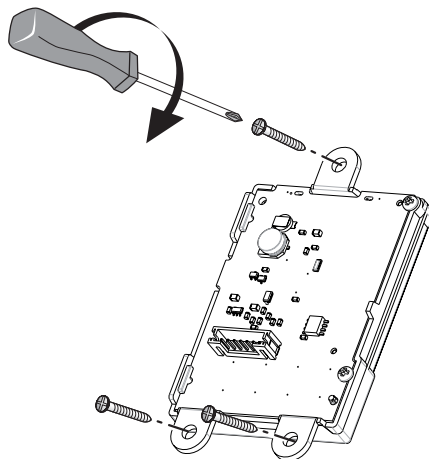

## Anschluss

Steckverbindung auf der Leistungsplatte des Heizgeräts.

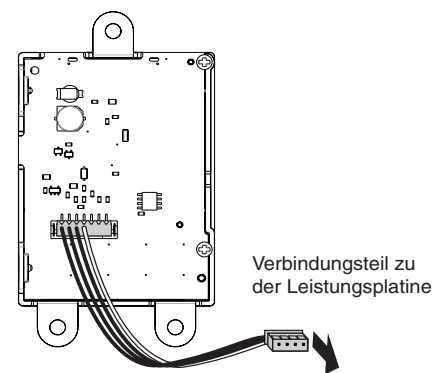

## Konfiguration

In der Betriebsart AUS öffnen Sie das erste Konfigurationsmenü, indem Sie den Ein-/Ausschalter 10 Sekunden lang drücken.

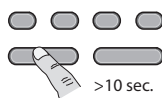
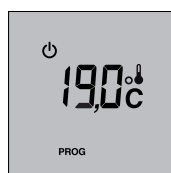

### Menü 4: Wahl der Temperaturanzeige in der Betriebsart AUTO

- 0 = Ständige Anzeige der Raumtemperatur.
- 1 = Ständige Anzeige der eingestellten Temperatur.

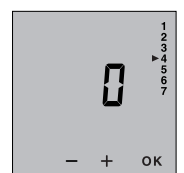

Ändern mit der Taste + oder -. Danach mit der Taste OK bestätigen und zur nächsten Einstellung weitergehen.

### Menü 1: Einstellwert ECO regeln

Standardwert Economy = Wert Komfort - 3,5°C  
Diese Absenkung lässt sich in Stufen von 0,5°C von 0 bis -10°C ändern.

Ändern mit der Taste + oder -. Danach mit der Taste OK bestätigen und zur nächsten Einstellung weitergehen.

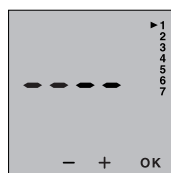

### Menü 5: Erkennung offenes Fenster

Die Erkennung eines offenen Fensters erfolgt bei schneller Temperatursenkung. In diesem Fall blinkt ❄️ auf der Anzeige und die Frostschutz-Solltemperatur wird angezeigt.

- 0 = Erkennung offenes Fenster deaktiviert
  - 1 = Erkennung offenes Fenster aktiviert
- Ändern mit der Taste + oder -. Danach mit der Taste OK bestätigen und zur nächsten Einstellung weitergehen.

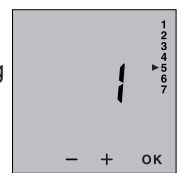

Bitte beachten: ein offenes Fenster kann im AUSBetrieb nicht erkannt werden.  
Durch Drücken auf ❄️ kann diese Funktion vorübergehend ausgeschaltet werden.

Um die Änderung des Einstellwerts durch den Benutzer zu autorisieren, drücken Sie die Taste + solange, bis in der Anzeige «----» erscheint.

### Menü 2: Korrektur der gemessenen Temperatur

Wenn die festgestellte Temperatur (Thermometer) von der vom Gerät gemessenen und angezeigten Temperatur abweicht, lässt sich im Menü 2 für den Messfühler ein Kompensationswert zum Ausgleich der Differenz eingeben (in Stufen von 0,1°C von -5°C bis +5°C).

Ändern mit der Taste + oder -. Danach mit der Taste OK bestätigen und zur nächsten Einstellung weitergehen.

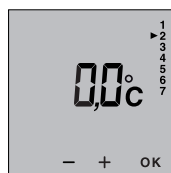

### Menü 6: Adaptive Regelung des Heizbeginns

Dank dieser Funktion kann die gewünschte Temperatur zum gewünschten Zeitpunkt erreicht werden.

Bei aktivierter adaptiven Regelung blinkt 🌞 auf der Anzeige.

- 0 = Adaptive Regelung deaktiviert
  - 1 = Adaptive Regelung aktiviert
- Ändern mit der Taste + oder -. Danach mit der Taste OK bestätigen und zur nächsten Einstellung weitergehen.

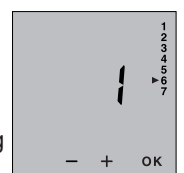

### Menü 3: Dauer der Hintergrundbeleuchtung

Die Beleuchtungsdauer kann in Stufen von 15 Sekunden zwischen 0 und 225 Sekunden eingestellt werden.

(Der Standardwert ist 90 Sekunden)

Ändern mit der Taste + oder -. Danach mit der Taste OK bestätigen und zur nächsten Einstellung weitergehen.

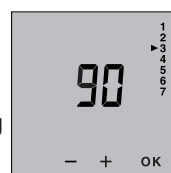

### Regelung der Temperatur-Zeit-Kurve (bei aktivierter adaptiven Regelung)

Von 1°C bis 6°C, in Stufen von 0.5°C.

Wird die Soll-Temperatur zu schnell erreicht, sollte einen niedrigeren Wert eingestellt werden.  
Wird die Soll-Temperatur zu langsam erreicht, sollte einen höheren Wert eingestellt werden.

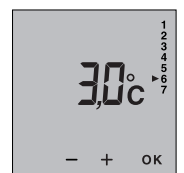

### Menü 7: Produktnummer

Mit diesem Menü lässt sich die Produktnummer anzeigen.

Zum Verlassen des Konfigurationsmodus drücken Sie die OK-Taste.



## Uhrzeit einstellen

In Betriebsart AUS  
Taste  drücken  
Die Tagesanzeige blinkt.

Wählen Sie den gewünschten Tag mit der Taste + oder – aus. Mit OK bestätigen, dann die Stunde und danach die Minuten einstellen.  
Zum Verlassen des Einstellmodus die Taste Ein-/Ausschalter drücken.

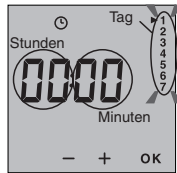

## Programmieren

Bei erster Inbetriebnahme wird für jeden Tag das Programm «Komfort von 08.00 - 22.00 Uhr» verwendet.

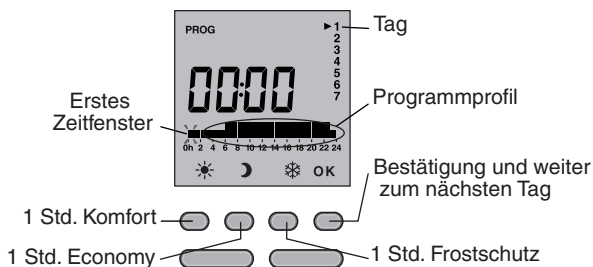

Zum Ändern der Programmierung drücken Sie in Betriebsart AUS oder AUTO die Taste PROG. Das 1. Zeitfenster blinkt.



### Schnellprogrammierung:

Wenn Sie jeden Tag das gleiche Programm verwenden wollen, halten Sie die Taste OK etwa 3 Sekunden lang gedrückt, bis das Programm für den nächsten Tag angezeigt wird.  
Zum Verlassen des Programmiermodus drücken Sie den Ein-/Ausschalter.

## Bedienung

Die verschiedenen Betriebsarten werden mit der Taste «Mode» ausgewählt.  Komfort,  Economy,  Frostschutz AUTO mit Programmierung.

Entsprechend Ihrer Eingabe im Konfigurationsmenü 4 können Sie durch Drücken der Taste  die Raumtemperatur oder die eingestellte Temperatur anzeigen.

Das Symbol ON in der Anzeige weist darauf hin, dass Heizbedarf besteht.

### Komfort Dauerbetrieb

Die Temperatur lässt sich an der Taste + oder – in Stufen von 0,5°C (von +5 bis +30°C) einstellen.



### Economy Dauerbetrieb

Der Economy Einstellwert hängt vom Komfort Einstellwert ab. Die gewünschte Absenkung lässt sich im Konfigurationsmenü 1 regeln.

### Einstellwert Economy ändern

Der Einstellwert kann nach Autorisierung im Konfigurationsmenü 1 («---») geändert werden. Die Temperatur lässt sich an der Taste + oder – in Stufen von 0,5°C (von +5 bis +30°C) einstellen.



## Frostschutz permanent

Die Temperatur lässt sich an der Taste + oder – in Stufen von 0,5°C (von +5 bis +15°C) einstellen.

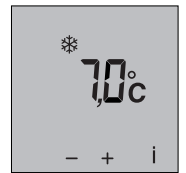

## AUTOMATIKBETRIEB

In dieser Betriebsart ist das Gerät programmgesteuert. Zum Änderung der Programmierung drücken Sie die Taste PROG.

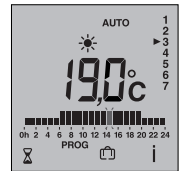

### Zeitbefristete Temperatureinstellung

Durch Drücken der Taste  kann ein Temperaturwert für eine bestimmte Zeitdauer eingestellt werden.

Stellen Sie die gewünschte Temperatur (+5°C bis +30°C) an der Taste + oder – ein. Danach mit OK bestätigen und die Zeitdauer einstellen.



Stellen Sie die gewünschte Zeitdauer (von 30 Minuten bis 72 Stunden) an der Taste + oder – ein (z.B. 1h30) und bestätigen Sie mit OK.  
Zum Löschen der befristeten Temperatureinstellung drücken Sie die Taste OK erneut.

## Abwesenheitsfunktion

Durch Drücken der Taste  können Sie Ihr Gerät für die Dauer von 1 bis 365 Tage auf Frostschutz einstellen.

Die Anzahl der Tage Ihrer Abwesenheit stellen Sie an der Taste + oder – ein und bestätigen mit OK.

Zum Löschen des Abwesenheitsbetriebs drücken Sie die Taste OK erneut.

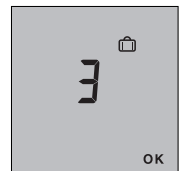

## Tastatursperre

Die Tastatur lässt sich sperren, indem die Tasten + und – 5 Sekunden lang gleichzeitig gedrückt werden. In der Anzeige erscheint kurz ein «Schlüssel».

Zum Entriegeln drücken Sie erneut gleichzeitig die Tasten + und –.

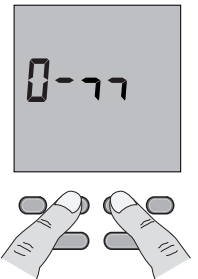

## Technische Angaben

- Spannungsversorgung über Leiterplatte
- Abmessungen in mm (ohne Befestigungsösen):  
H = 71,7, B = 53, T = 14,4.
- Schraubbefestigung
- Montage in normal verschmutzter Umgebung
- Lagertemperatur: –10°C bis +70°C
- Umgebungstemperatur: –0°C bis +60°C